

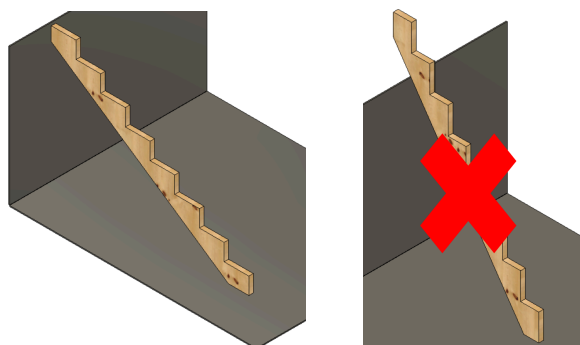

Montageanleitung 931 Berlin Aussentreppe

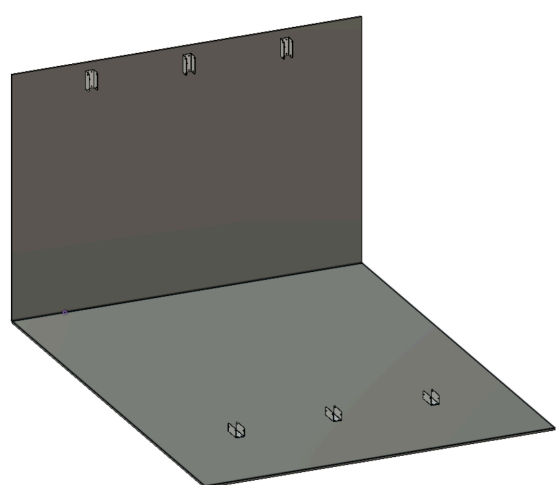

1- Positionieren Sie die Treppenwange im richtige Position
Die Höhe der einzelnen Stufen beträgt 170 mm (17 cm)
Die Tiefe jeder Stufe beträgt 250 mm (25 cm)

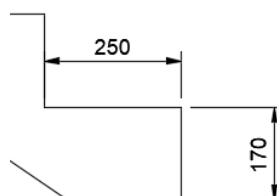

2- Befestigen Sie die Befestigungsmittel Ihrer Wahl an der Wand und am Boden. (Die Befestigungsmittel sind nicht im Lieferumfang der Treppe enthalten, da sie von der Art der Wand oder des Bodens abhängen).



Für Treppenwangen empfehlen wir dringend unsere U-Beschlag. (Lieferung mit Edelstahlschrauben für Holz)



Sie können auch unsere Befestigungswinkel verwenden, aber das ist eine weniger sichere Befestigung.



Es ist für uns fast unmöglich, Ihnen zu empfehlen, welche Befestigungsmittel Sie verwenden sollten. Es gibt viele verschiedene Arten von Wänden und Böden. Wenn Sie den QR-Code scannen, finden Sie Tipps für die gängigsten Wandtypen.

Achten Sie bitte auf eine sichere Befestigung Ihrer Treppenwangen. Im Zweifelsfall wenden Sie sich an einen erfahrenen Handwerker, der Ihre Wand beurteilen und die richtige Befestigung wählen kann. Sicherheit geht vor!

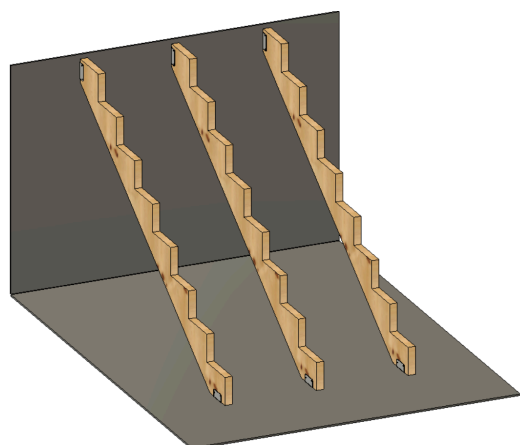

3- Befestigen Sie die Wangen an Ihren Befestigungsmitteln.
Platzieren Sie die Treppenwangen in einem Abstand von maximal 60 cm!

Haben Sie einen Vinuovo-Bausatz gekauft?

Je nach Breite Ihrer Treppe enthält er 2 oder 3 Treppenwangen:

Breite 60-80-100cm = 2 Treppenwangen

Breite 120-140-160cm = 3 Treppenwangen

Für den professionellen oder öffentlichen Einsatz empfehlen wir, zusätzliche Treppenwangen einzubauen und einen maximalen Abstand von 40 cm zwischen den einzelnen Wangen einzuhalten.



Montageanleitung 931 Berlin Aussentreppe

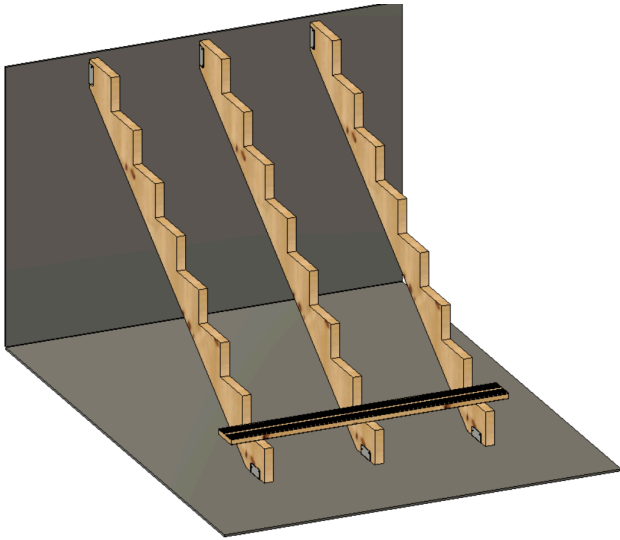

3- Schrauben Sie das erste Brett mit den mitgelieferten Schrauben RT-UT 5x60mm an die erste Stufe (verwenden Sie 2 Schrauben pro Brett, pro Treppenwange). Lassen Sie die Bretter auf beiden Seiten gleich weit über die Treppenwangen herausragen.

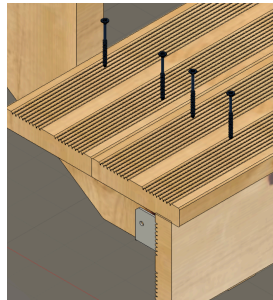

Beachten Sie, dass Sie Ihre Treppenwangen in einem Abstand von maximal 60 cm anordnen; bei Breiten von 80-100-140-160 cm lassen Sie die Stufen über die Treppenwangen hinausragen.

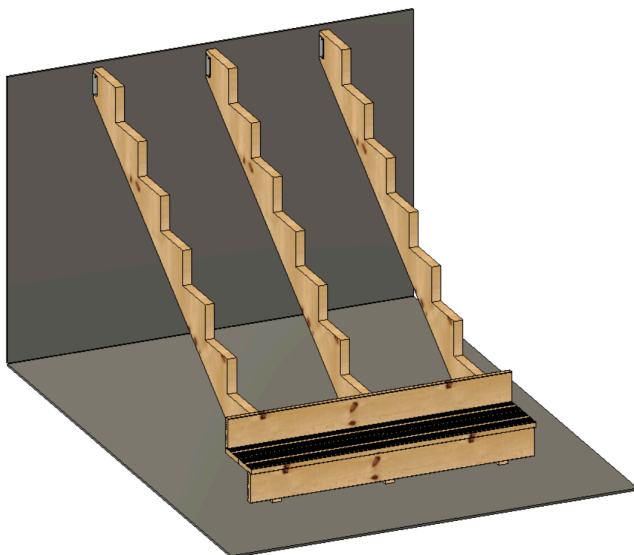

4- In der Reihenfolge:
(Haben Sie eine Treppe ohne Setzstufen? Dann vergessen Sie die Anleitung, um sie zu montieren)
4a - Befestigen Sie das 2. Brett auf der ersten Stufe
4b - befestigen Sie die Setzstufe unter der ersten Stufe
4c - befestigen Sie die Setzstufe auf der ersten Stufe
4d - beide Bretter auf der 2. Stufe befestigen
4 - befestigen Sie die Setzstufe auf der zweiten Stufe und so weiter, bis Ihre Treppe fertig ist.

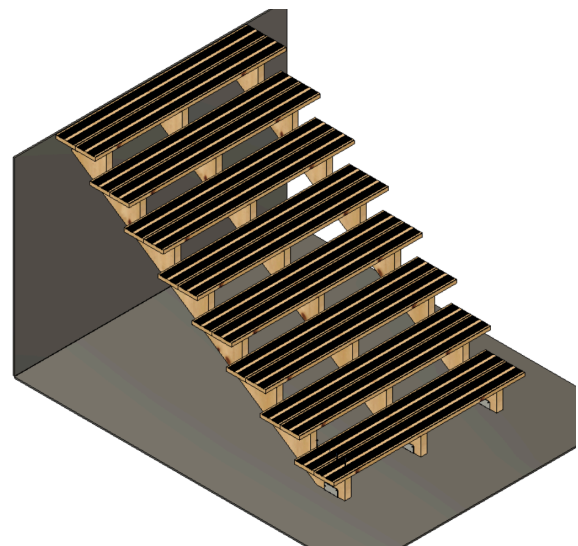
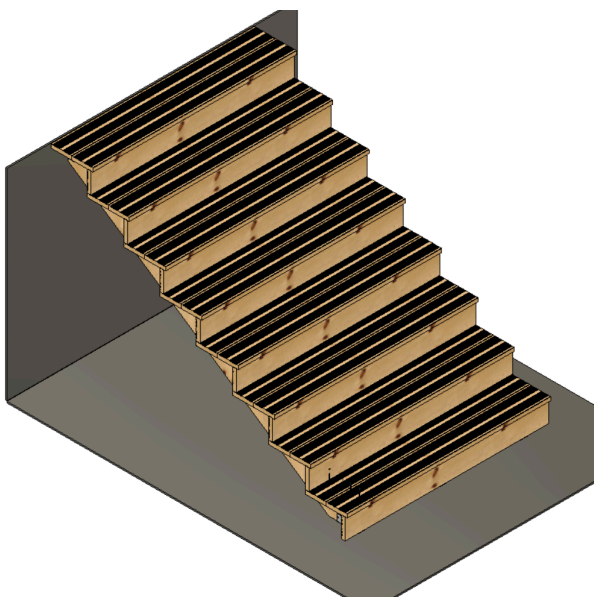



Montageanleitung 931 Berlin Aussentreppe

Für 9- bis 16-stufige Bausätze:

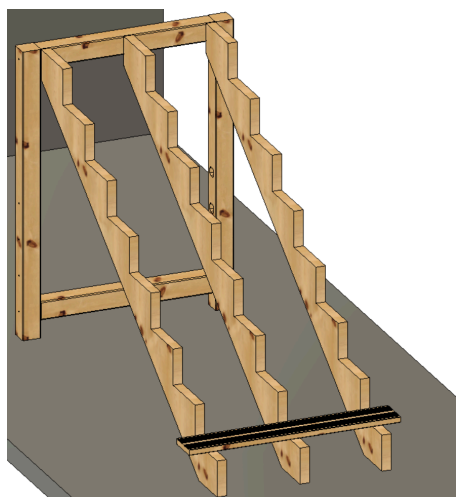

1. Fangen Sie die Montage an mit der Treppenstütze, die in der Mitte Ihrer Treppe liegt.
 - a. In Ihrem Bausatz befinden sich 2 Pfosten mit großen Löchern darin.
 - b. Und Sie haben 2 Querbalken mit einem Vorsprung (Stift) am Ende. Einer dieser Querbalken hat 2x2 oder 3x2 kleine Löcher. Dieser Querbalken wird oben sitzen, an den Sie später die Treppenwangen schrauben. Positionieren Sie diesen Querbalken so, dass die Löcher waagrecht verlaufen.
2. Legen Sie die Pfosten auf den Boden, schieben Sie die Querbalken hinein und schrauben Sie sie an jeder Kreuzung mit einer Schraube $\text{\O}8 \times 120 \text{mm}$ fest.
3. Stellen Sie die Stütze aufrecht hin und halten Sie den Treppenwange so dagegen, dass die Oberseite genau mit der Oberseite der Stütze bündig ist und die Löcher im Querträger genau in der Mitte die Treppenwange liegen.
 - a. Wir empfehlen dringend, den Treppenwange vor zu bohren; $\text{\O}6 \text{mm}$ und 40mm tief in den Längsträger.
 - b. Befestigen Sie den Treppenwange mit den langen Schrauben $\text{\O}8 \times 160 \text{mm}$.
 - c. Befestigen Sie den Treppenwange ohne vor zu bohren? Mit etwas Glück geht das gut, aber die Treppenwange könnte sich aufgrund der Dicke der Schraube spalten. Sie können es versuchen, aber Vinuovo übernimmt keine Verantwortung für eventuelle Schäden.
 - d. Befestigen Sie die anderen Treppenwangen auf die gleiche Weise an der Stütze.

4. Schrauben Sie die erste Diele mit den mitgelieferten Schrauben RT-UT 5x60mm an die erste Stufe (verwenden Sie 2 Schrauben pro Diele, pro Treppenwange). Lassen Sie die Bretter auf beiden Seiten gleich weit über die Treppenwangen herausragen..

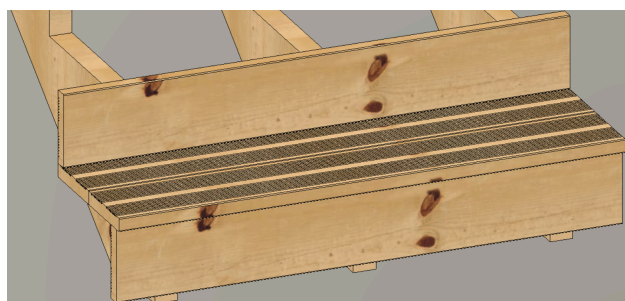
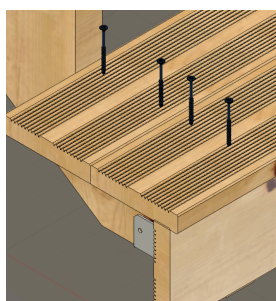

5. In der Reihenfolge:
 - a. (Haben Sie eine Treppe ohne Setzstufen? Dann vergessen Sie die Anleitung, um sie zu montieren)
 - b. Befestigen Sie die 2. Brett auf der ersten Stufe
 - c. Befestigen Sie die Setzstufe unter der ersten Stufe



Montageanleitung 931 Berlin Aussentreppe

- d. Befestigen Sie die Setzstufe auf der ersten Stufe
- e. beide Bretter auf der 2. Stufe befestigen
- f. befestige die Setzstufe auf der zweiten Stufe
- g. und so weiter, bis Ihre Treppe fertig ist.

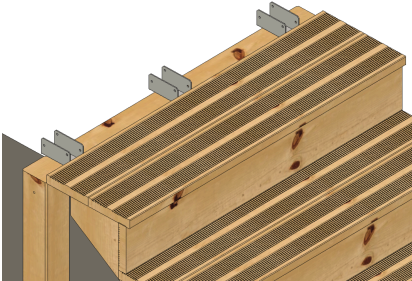

6. Befestigen Sie die mitgelieferten U-Beschlag mit den beiliegenden Schrauben an der Oberseite der Stütze.

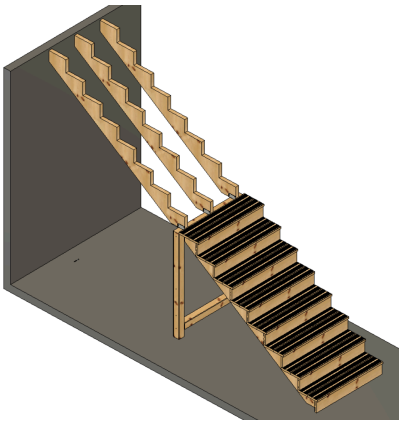

7. Legen Sie die oberen Treppenwangen in den U-Beschlägen auf die Stütze und schieben Sie die Treppenwangen genau in die richtige Position.
 - a. Befestigen Sie die Wangen in den U-Beschlägen mit den mitgelieferten Schrauben.
 - b. Befestigen Sie die Treppenwangen an der Oberseite der Wand oder Terrasse.
 - c. (Das Befestigungsmaterial dafür ist nicht im Lieferumfang enthalten, es hängt von Ihrer Wand ab).
 - d. Vergessen Sie nicht, Ihre Treppe am unteren Ende des Bodens zu befestigen, ebenso wie die Treppenwange. (Das Befestigungsmaterial hierfür ist nicht im Lieferumfang enthalten, es hängt von Ihrem Fußboden ab).

8. Nun können Sie damit beginnen, die Stufen im oberen Teil der Treppe in der gleichen Reihenfolge wie im unteren Teil zu montieren: Beginnen Sie unten und arbeiten Sie sich Brett für Brett nach oben.

Herzlichen Glückwunsch, Ihre Außentreppe ist fertig!

Hinweise zur Abfallverarbeitung:

Holz und Stahl sind wiederverwertbare Materialien. Bitte beachten Sie die örtlichen Vorschriften für die Entsorgung, wenn Sie sich von Ihrer Treppe trennen.

Alle Verpackungsmaterialien sind ebenfalls wiederverwertbar, bitte beachten Sie die örtlichen Vorschriften.

