

Instructions de Montage

Escalier Model PARIS

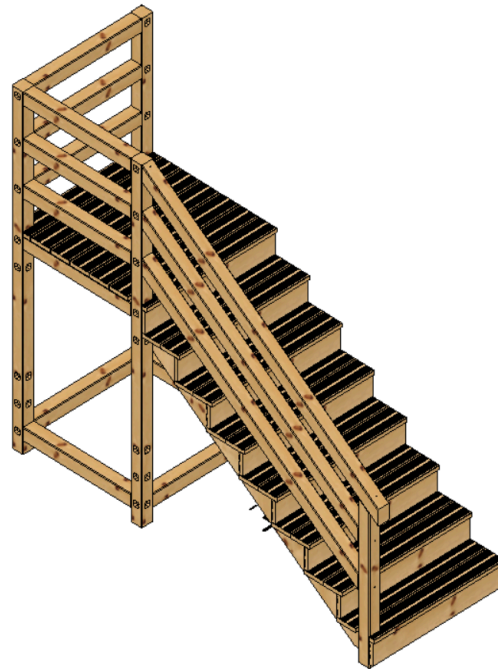

1. Placer les poteaux B et C au sol (à gauche)
 - a. Fixer les traverses (numérotées 62/82/102/122/142 en fonction de la largeur de l'escalier) entre les poteaux à l'aide des vis Retinox 8x120mm (cf plan)
2. Placer les poteaux A et D au sol (à droite)
 - a. Fixer les traverses (numérotées 62/82/102/122/142 en fonction de la largeur de l'escalier) entre les poteaux à l'aide des vis Retinox 8x120mm (cf plan)

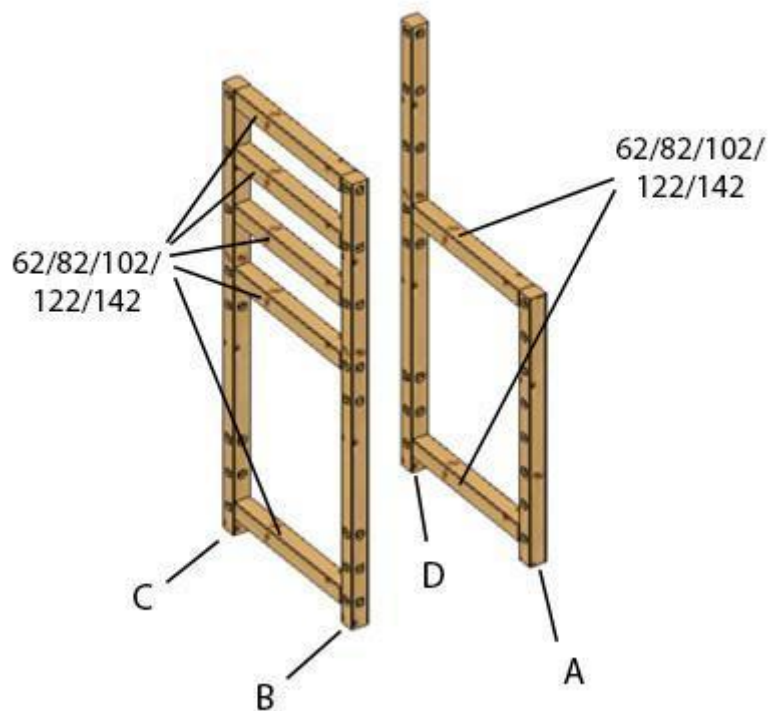

3. Placer les poteaux C et D sur le sol, du côté opposé.

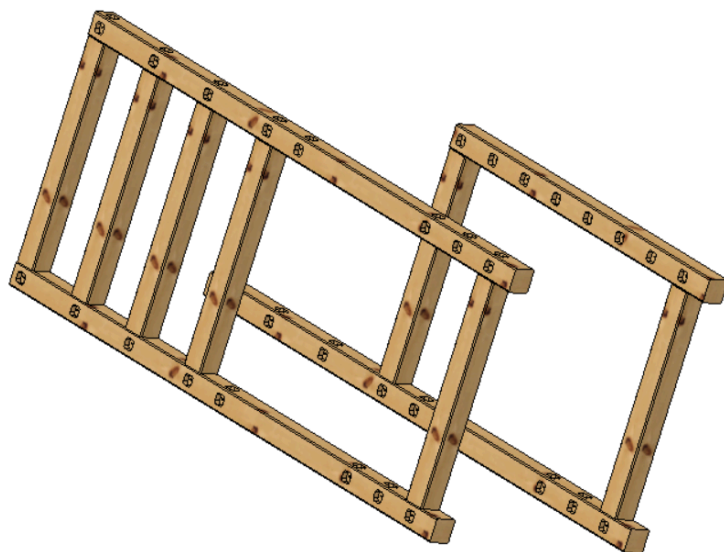

4. Fixer les traverses (numérotées 62/82/102/122/142 en fonction de la largeur de l'escalier) entre les poteaux C et D à l'aide des vis Retinox 8x120 mm (veuillez consulter le plan de montage).
Astuce : tourner les vis de quelques millimètres seulement, une fois toutes les traverses en place, les serrer complètement.
Veillez noter que les escaliers de largeur 100/120/140/160 contiennent des traverses avec un trou au milieu, marqué par CH (82CH / 102CH / 122CH / 142CH).

Fixer d'abord une traverse dans le trou central de la traverse CH avec une vis Retinox 8x120 mm, AVANT de visser la pièce CH entre les poteaux C et D (elle peut être vissée plus tard, mais elle doit être placée).

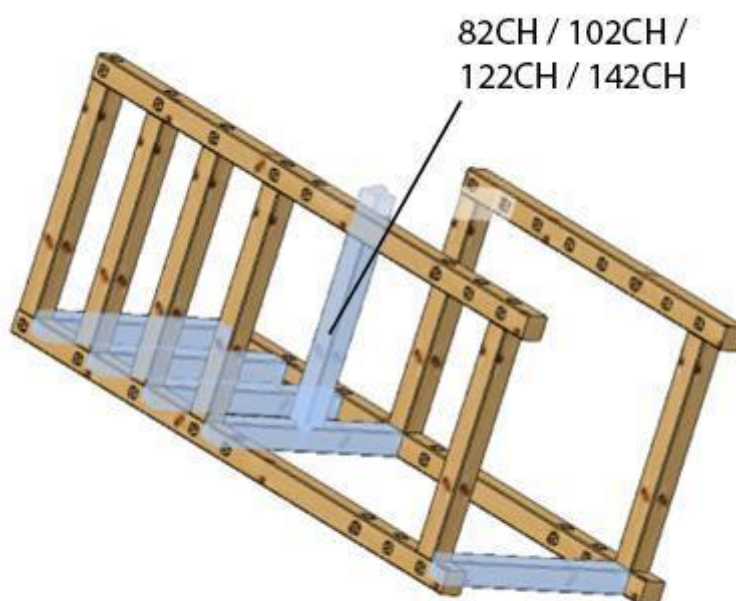

5. Fixer les traverses entre les poteaux A et B avec les vis Retinox 8x120 mm. Veuillez consulter l'image ci-dessous pour repérer l'emplacement de la traverse marquée ST. Cette traverse est pré-percée. Positionner les trous en face et à l'intérieur de la structure. Astuce : tourner les vis de quelques millimètres seulement, une fois toutes les traverses en place, les serrer complètement.

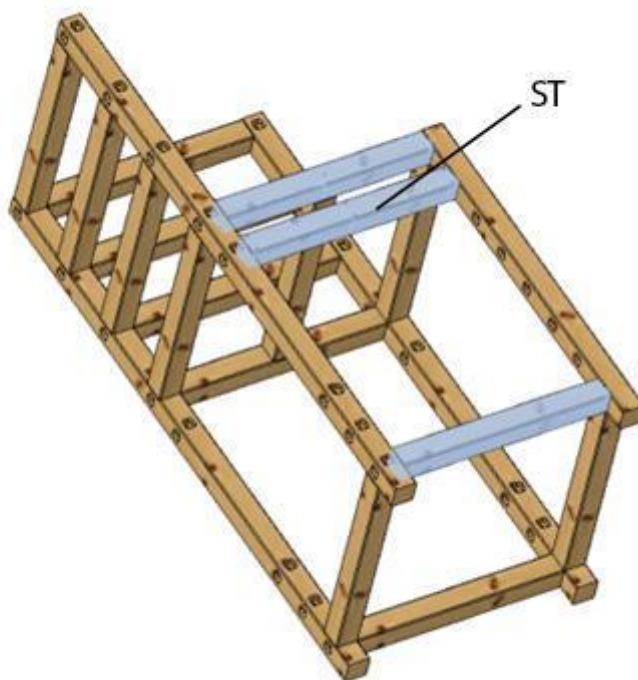

-
6. Mettre la structure en position verticale :

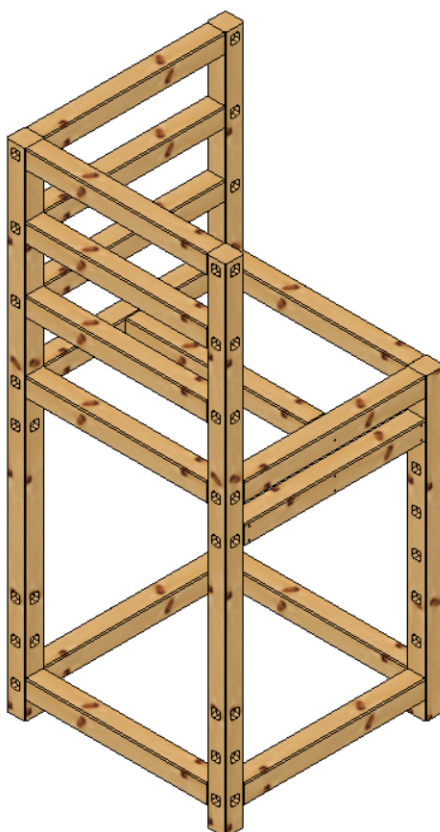

7. Placer les limons sur la traverse ST.

- a. Positionner le haut du limon en alignement avec le haut de la traverse ST.
- b. La traverse est pré-percée. Pré-percer le limon sur environ 30 mm avec une mèche de 6 mm de diamètre et 200 mm de longueur, à travers les 120 mm de la traverse (par l'arrière). Il est important de réaliser cette étape, car sinon les limons risquent de se fendre.
- c. Visser les limons à travers les traverses à l'aide des vis Retinox 8x160 mm.

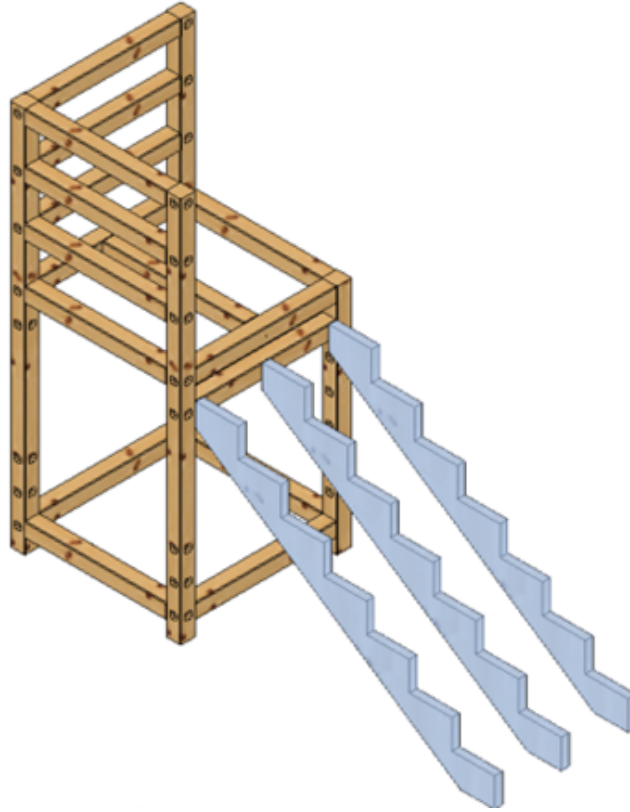

8. Placer le(s) poteau(x) 3907 à côté du(des) limon(s) (à droite, à gauche ou des deux côtés, selon votre modèle).

- a. Les fixer avec une seule vis HBS 8x120 mm, du limon vers le poteau.
- b. Il est conseillé de pré-percer le limon ($\varnothing 6$ mm), il n'est pas nécessaire de pré-percer le poteau.
- c. La fixation finale doit être réalisée avec 2 vis HBS 8x120 mm, mais la seconde vis ne doit pas encore être vissée pour pouvoir fixer la balustrade en premier.

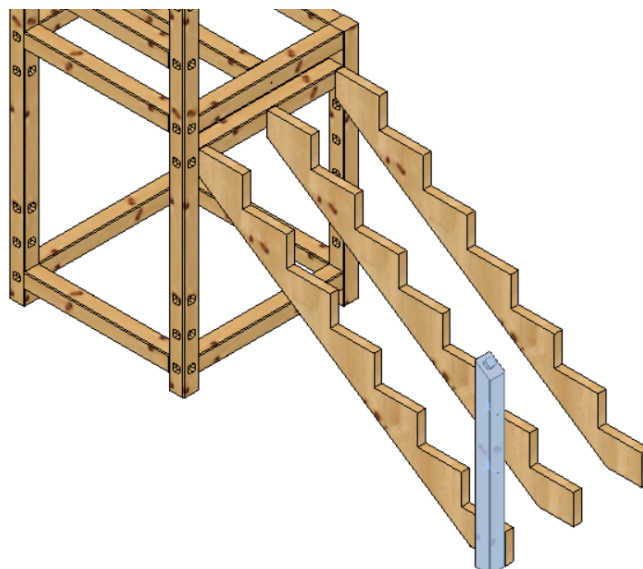

9. Installer la balustrade :

- a. Les trous sont pré-perçés dans le poteau 3907. Les poteaux supérieurs sur le palier ne sont pas pré-perçés.
- b. Commencer par le poteau le plus bas de la balustrade. Le fixer en bas avec une vis Retinox 8x120 mm. Commencer par le poteau du bas, puis le poteau du milieu et enfin le poteau du haut. Les visser de quelques millimètres seulement.
- c. Pour la fixation en haut, percer avec une vis Retinox 8x120 mm à 60 mm du haut du poteau de la balustrade. La vis doit être insérée droite dans le poteau et être vissée en diagonale dans le poteau du palier.
- d. Répéter cette étape pour le poteau du milieu.
- e. Installer le poteau supérieur de la balustrade une fois que les deux autres poteaux ont été fixés. Veuillez noter que la vis en bas de ce poteau doit être fixée verticalement dans le poteau.
- f. Une fois les trois poteaux de la balustrade installés, terminer de fixer les vis.
- g. Ensuite, pré-percer et fixer la seconde vis HBS 8x120 mm reliant le limon et le poteau.

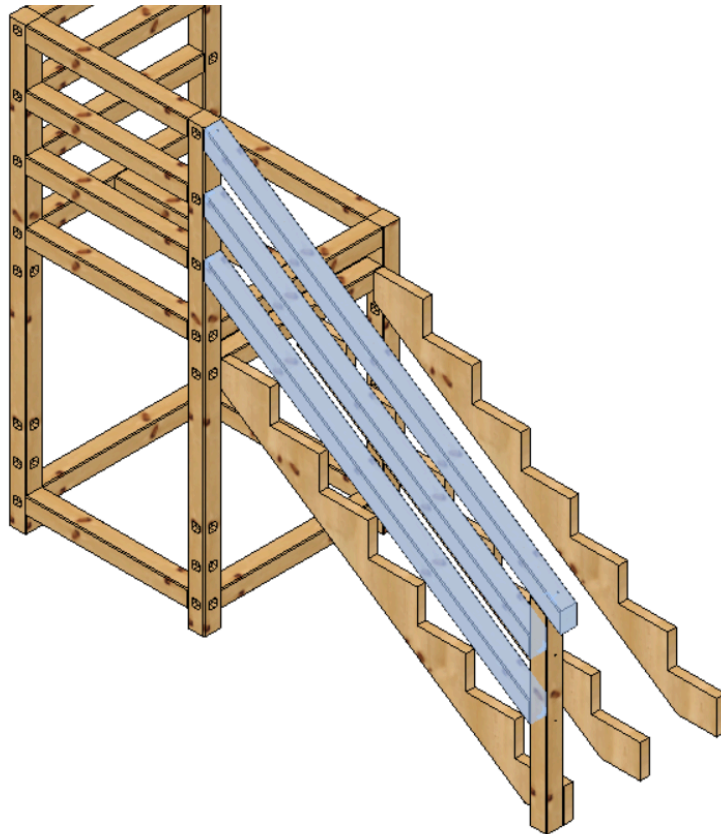

10. Enfin, installer les marches en utilisant les vis RT-UT 5x60 mm (les plus petites).

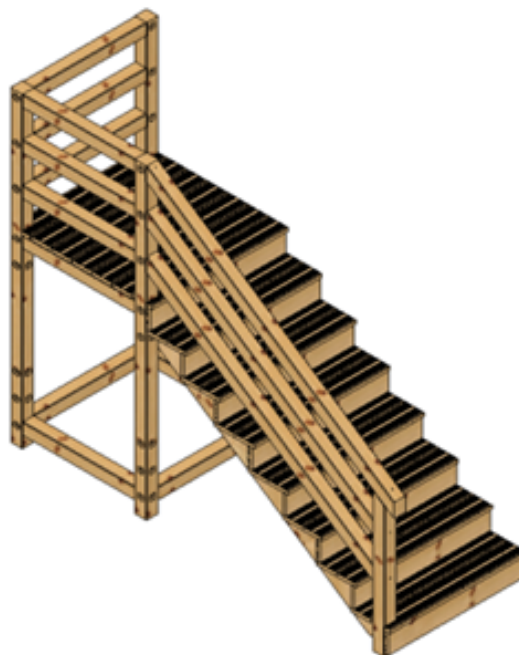

Profitez de votre escalier !

