

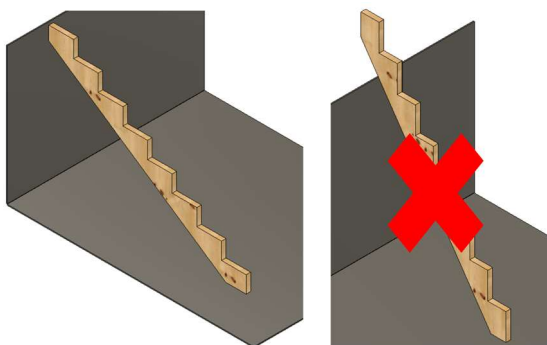

Istruzioni di montaggio | installazione cosciale e gradini



1-Posiziona il cosciale nella direzione corretta.

L'altezza di ogni gradino è di 170 mm (17 cm).

La profondità di ogni gradino è di 250 mm (25 cm)

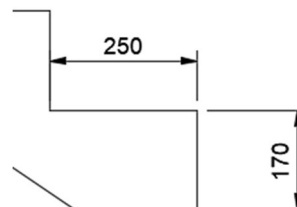

2- Fissa i materiali di fissaggio di tua scelta al muro ed al pavimento.

(I materiali di fissaggio per il muro o il pavimento non sono inclusi nel kit, in quanto dipendono dal vostro tipo di muro/pavimento.)

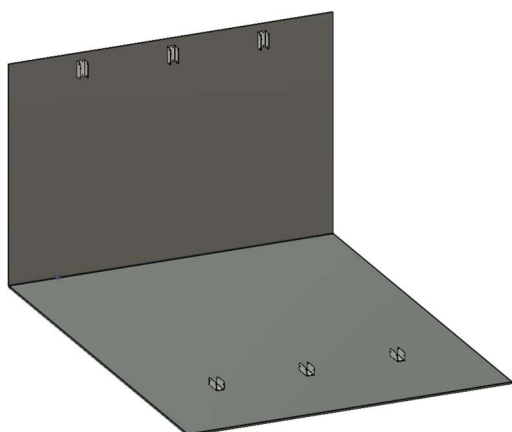

Raccomandiamo vivamente le nostre staffe di fissaggio in acciaio galvanizzato.

(Le viti in acciaio inossidabile per legno sono incluse.)



Puoi anche utilizzare le staffe di fissaggio angolari, ma si tratta di un fissaggio meno sicuro.



Per noi è quasi impossibile consigliarti sui materiali di fissaggio per il muro ed il pavimento, poiché ogni muro/pavimento è diverso dall'altro. Troverai ulteriori consigli scansando il QR-code. Per favore, fai attenzione ed assicurati che i cosciali siano fissati in modo solido! In caso di dubbi, contatta un professionista che possa ispezionare il tuo muro; **la sicurezza prima di tutto!**



Istruzioni di montaggio | installazione cosciale e gradini

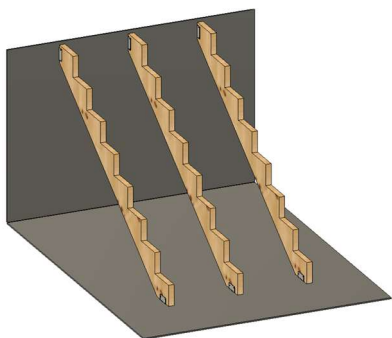

3-Fissa i cosciali alle tue staffe di fissaggio.

Non lasciare più di 60 cm tra un cosciale e l'altro.

Nel caso tu abbia acquistato un kit per scale esterne Vinuovo, a seconda della larghezza della scala, il kit conterrà 2 o 3 cosciali.

Scale larghe 60 / 80 / 100 cm: 2 cosciali.

Se la scala supera un'altezza di 122 cm ed una larghezza di 100 cm: 3 cosciali.

Scale larghe 120 / 140 / 160 cm: 3 cosciali

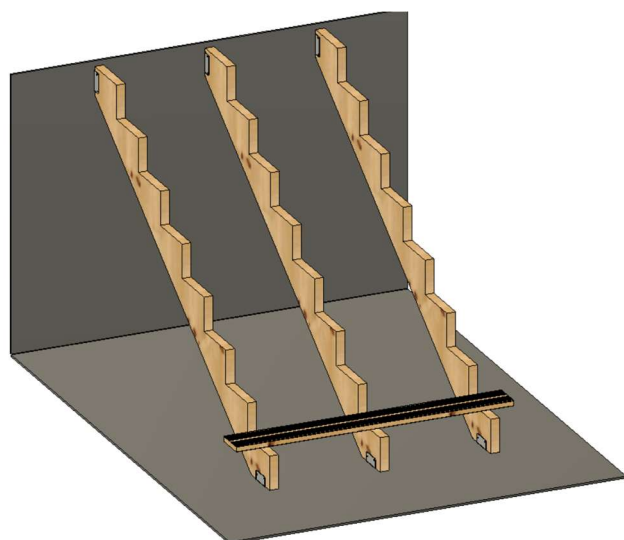

4- Avvita la prima tavola sul primo gradino con le viti RT-UT 5x60mm fornite con il tuo kit. (Usa 2 viti per ogni tavola e per ogni cosciale)

Fai attenzione ad allineare la tavola con una distanza uguale a destra ed a sinistra dei cosciali.

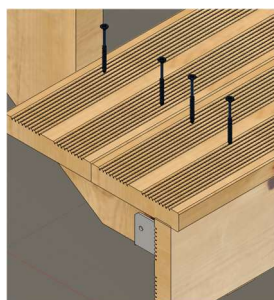

Attenzione: poiché non devi lasciare più di 60 cm tra i cosciali, i gradini sporgeranno sia a destra e sia a sinistra del cosciale per le scale con una larghezza di 80-100-140-160 cm.

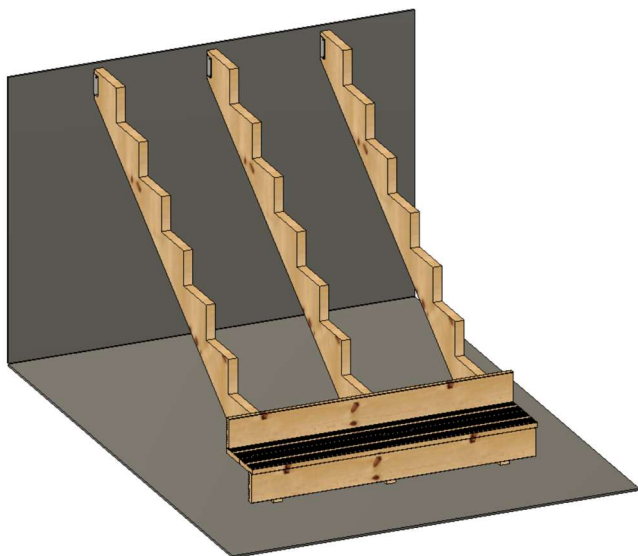

5-Nel seguente ordine:

(se hai ordinato scale senza alzata, ignora le istruzioni relative all'alzata)

5a - fissa la seconda tavola sul primo gradino

5b - fissa l'alzata sotto il primo gradino

5c - fissa l'alzata sopra il primo gradino

5d - fissa entrambe le tavole sul secondo gradino

5e - fissa l'alzata sul secondo gradino

e così via fino a completare la tua scala.

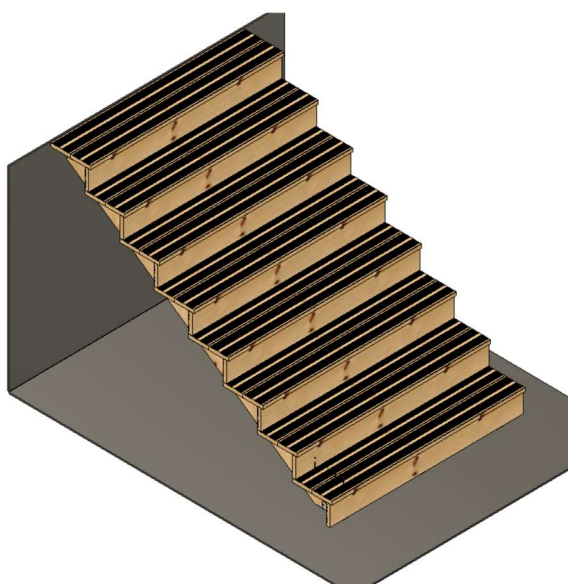

Scala con Alzate.

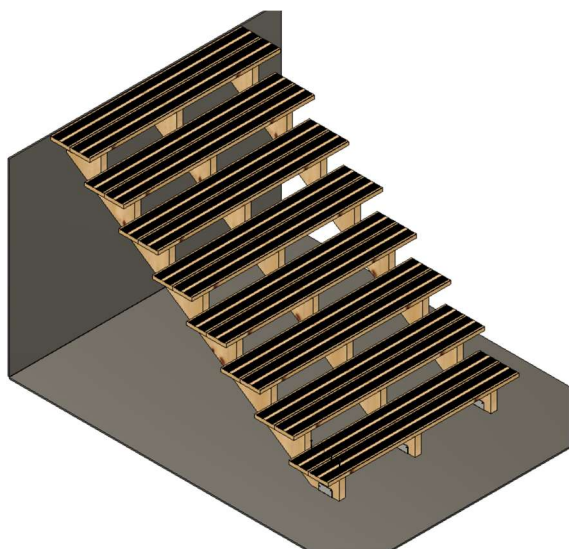

Scala Senza Alzate.



Per kit di scala da 9 a 16 gradini:

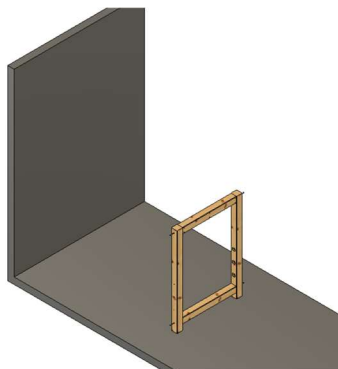

1. Inizia il montaggio del supporto che si trova al centro della tua scala.

- Nel tuo kit troverai 2 pali con dei fori.
- Avrai anche 2 travi con estremità a tenone. Una di queste travi ha dei piccoli fori 2x2 o 3x2. Questa trave va posizionata in cima, e i fori servono per far passare le viti per fissare i cosciali. Assicurati di mantenere questi fori in posizione orizzontale.
- Posiziona il palo a terra, inserisci le travi con le estremità a tenone nei fori e fissale con una vite $\text{Ø}8 \times 120\text{mm}$ per ciascuna.



2. Posiziona il supporto in posizione verticale ed allinea il cosciale con la parte superiore del supporto, i fori dovrebbero essere al centro del cosciale.

- Si consiglia di preforare con una punta $\text{Ø}6\text{mm}$ ed una profondità di 40mm nel cosciale.
- Usa una punta per legno $\text{Ø}6\text{mm}$ (con una lunghezza effettiva di almeno 150mm), inseriscila nei fori preforati nel supporto e pratica un foro di 40mm di profondità nel cosciale.
- Poi fissa il cosciale al supporto con le viti lunghe $\text{Ø}8 \times 160\text{mm}$. Se fissi le viti senza preforare il cosciale, c'è il rischio che il cosciale si strappi a causa dello spessore della vite. Puoi provare, ma Vinuovo non è responsabile nel caso in cui il tuo cosciale venga danneggiato..
- Fissa tutti i cosciali al palo di supporto.

3. Avvita la prima tavola sul primo gradino con le viti RT-UT 5x60mm fornite con il tuo kit.

(Usa 2 viti per ogni tavola e per ogni cosciale)

Fai attenzione ad allineare la tavola con una distanza uguale a sinistra e a destra dei cosciali.

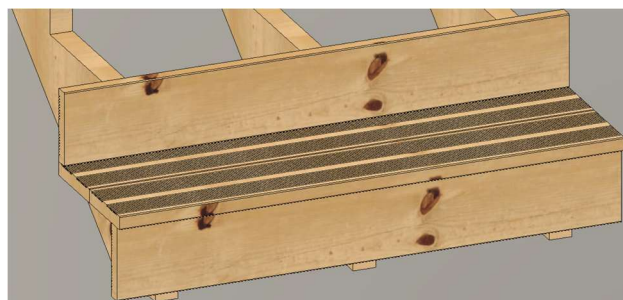
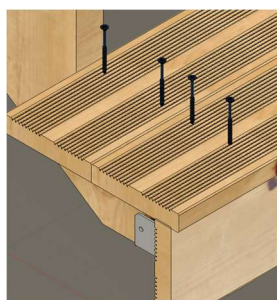
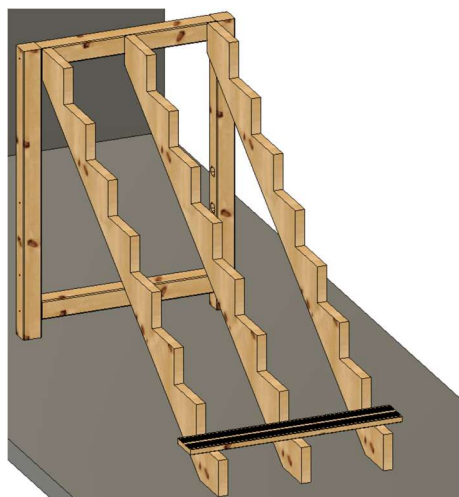



Istruzioni di montaggio | installazione cosciale e gradini

4. Nel seguente ordine: (Se hai scale senza alzate, ignora le azioni relative)

- a. Fissa la seconda tavola sul primo gradino
- b. Fissa l'alzata sotto il primo gradino
- c. Fissa l'alzata sopra il primo gradino
- d. Fissa entrambe le tavole sul secondo gradino
- e. Fissa l'alzata sul secondo gradino
- f. e così via fino a completare la tua scala.

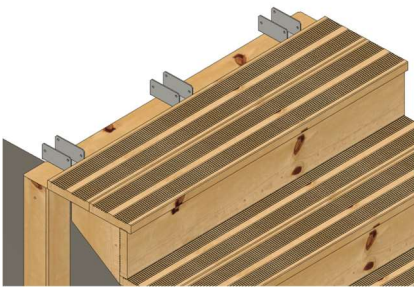

5. Fissa le staffe sopra il supporto grazie alle viti fornite con il supporto.

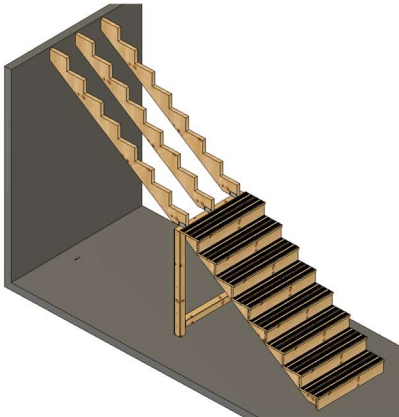

6. Posiziona i cosciali superiori sul supporto e farli scivolare all'interno delle staffe.

- a. Fissa i cosciali nelle staffe con le viti fornite insieme ai supporti.
- b. Fissa i cosciali al muro.
(I materiali di fissaggio per questo non sono forniti con la scala, poiché dipendono dal tipo di muro.)
- c. Non dimenticare di fissare la tua scala al pavimento. Si consiglia anche di fissare il supporto al pavimento.
(I materiali di fissaggio per questo non sono forniti con la scala, poiché dipendono dal tipo di pavimento.)
- d.

7. Ora puoi iniziare a fissare i gradini al resto della scala come hai fatto per la parte inferiore della scala:

- a. Inizia dal basso e procedi verso l'alto con le alzate ed i gradini.

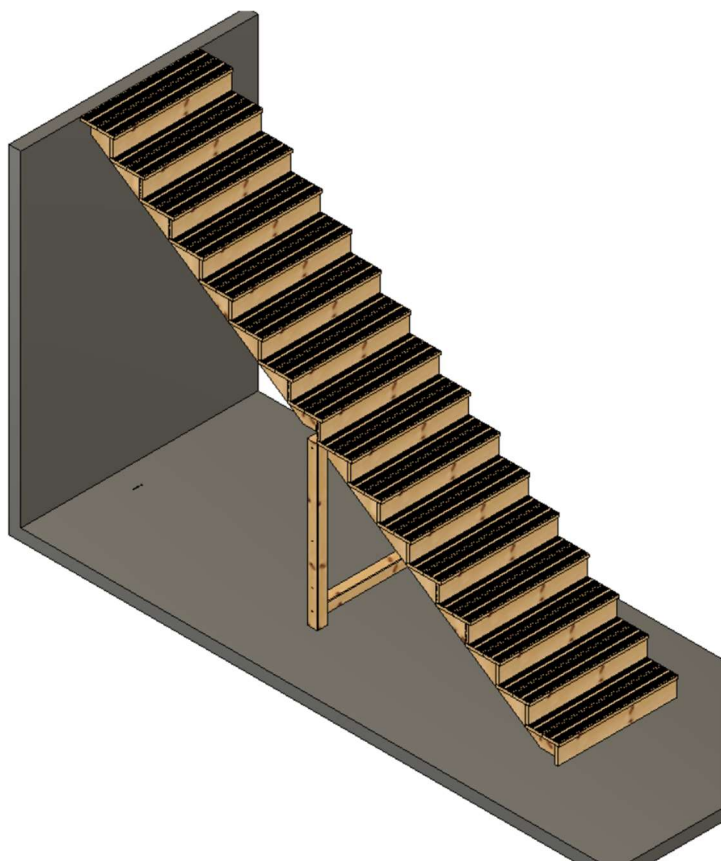

Congratulazioni, la tua scala é finita!



Istruzioni per lo smaltimento dei rifiuti:

Il legno e l'acciaio sono materiali riciclabili. Controlla le leggi e le normative locali per il riciclaggio.

Anche tutti i materiali di imballaggio sono riciclabili, per favore segui le normative locali.